

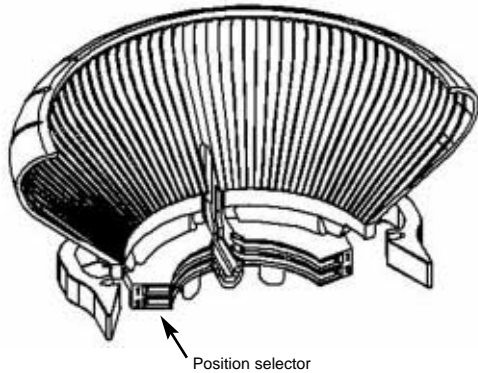

LF Series Sprinkler Edge Guard Assembly Instructions

It may be easier to assemble the unit while holding the sprinkler and Edge Guard upside down.

1. The Edge Guard has two positions.
Position 1 is for use with low angle deflectors.
Position 2 is for use with high angle deflectors.



2. Align one of the four LF sprinkler struts with the vertical opening on the interior of the Edge Guard. Insert the circular base of the body in either Position 1 or Position 2.

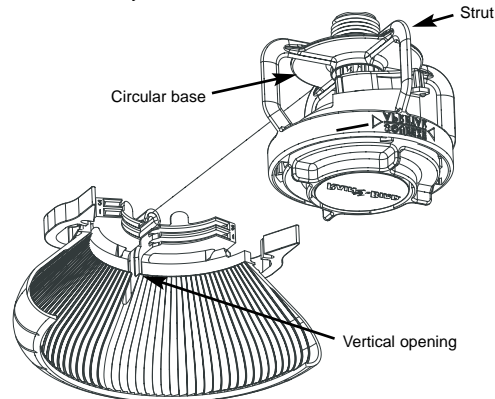

3. Snap the Edge Guard into place making certain that two struts are secure in the grooves of the Edge Guard arms.

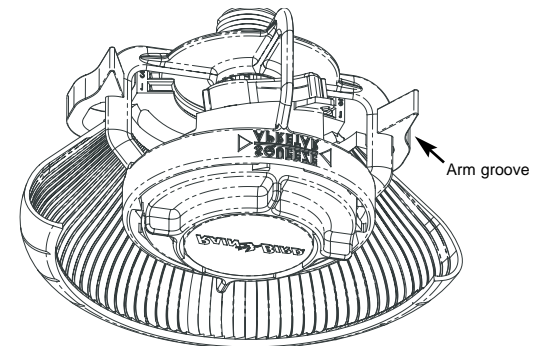

4. Edge Guard with LF Series Sprinkler assembled in Position 2.

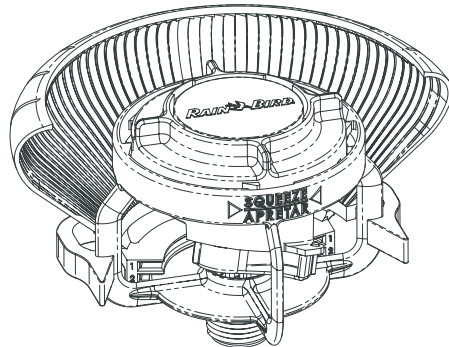

The Edge Guard can be trimmed to block a smaller portion of the sprinkler's rotation. Trim at one of the line indicators.

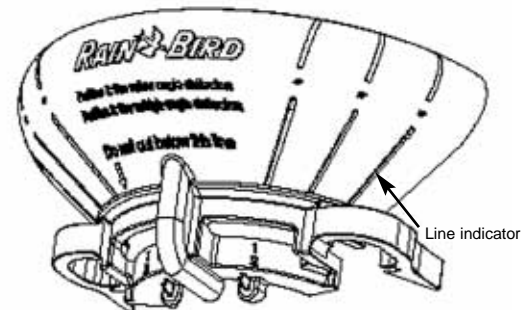



Instrucciones para ensamblar el protector de borde del aspersor de la Serie LF

Se puede facilitar el ensamble de la unidad volteando el aspersor y el protector de borde.

1. El protector de borde tiene dos posiciones.
Se usa la posición 1 con deflectores de ángulo bajo.
Se usa la posición 1 con deflectores de ángulo alto.

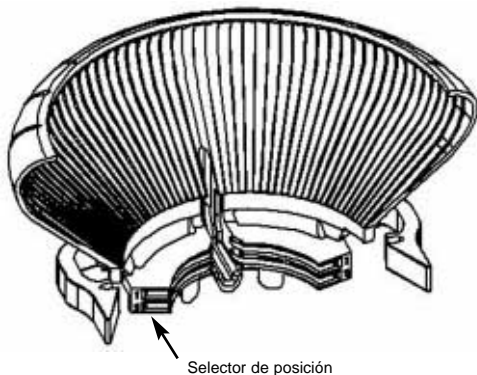

2. Alinee uno de los cuatro arbotantes del aspersor LF con la abertura vertical en el interior del protector de borde. Inserte la base circular del cuerpo ya sea en la Posición 1 o la Posición 2.

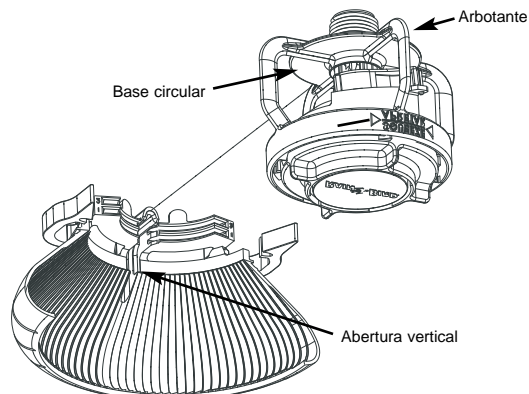

3. Inserte el protector de borde a presión en su lugar, asegurando que los dos abortantes estén fijados en las ranuras de los brazos del protector de borde.

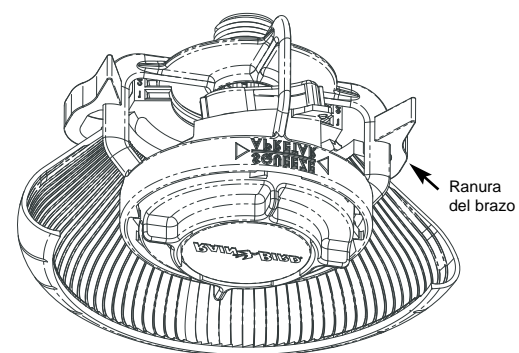

4. Protector de borde con el aspersor de la Serie LF ensamblado en la Posición 2.

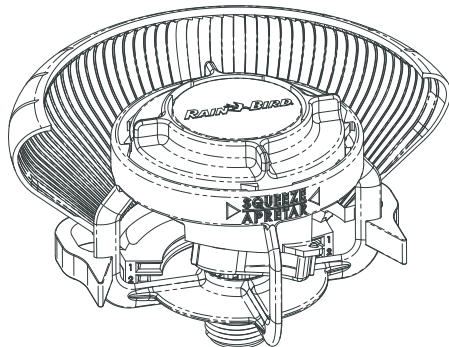

Se puede recortar el protector de borde para bloquear una parte más pequeña de la rotación del aspersor. Haga el recorte en un extremo de los indicadores de línea.

